



## Hydraulikmodul AMB 900

Art.-Nr. 7690000

Hydraulikmodul

### Benefits

- vorinstallierte, dichtsgeprüfte und steckerfertige Inneneinheit
- integrierter Heizstab: 3.6 und 9 kW
- mit Magnet-Schlammabscheider und Umschaltventil
- maximale Zeitersparnis: Keine Hydraulikplanung, keine Fehlerquellen bei der Montage

### Anwendung

Das AMB 900 ist eine speziell entwickelte Inneneinheit für den Einsatz in geschlossenen Heizsystemen gemäss EN 12828. Es ermöglicht eine einfache, sichere und schnelle Integration von Monoblock Wärmepumpen in bestehende oder neue Heizsysteme. Die werkseitig vormontierte und auf Dichtheit geprüfte Einheit wird im Gebäudeinneren zwischen der Wärmepumpe und dem Warmwasserspeicher bzw. dem Wärmeverteilsystem installiert. Durch die vorverdrahteten Komponenten muss lediglich die Spannungsversorgung angeschlossen und die Einheit mit der Wärmepumpe verbunden werden. Dank des integrierten elektrischen Heizstabs kann das AMB 900 zudem als Zusatz- oder Notheizung in Kombination mit der Wärmepumpenregelung verwendet werden.

### Beschreibung

Hydraulikmodul AMB 900 in einem kompakten Metallschrank mit elektrisch wie mechanisch vormontierten Bauteilen. Im Inneren befindet sich ein 9-kW-Heizstab mit elektrischer Schalteinheit, ein 3-Wege-Umschaltventil AZV 844 sowie dem speziell für Wärmepumpen entwickelten Magnet-schlammabscheider ADS 181. Dieser verfügt über eine grosse Filteroberfläche und eine optimierte Strömungsführung, um einen möglichst geringen Druckverlust sicherzustellen. Ein extrastarker Magnet sorgt zusätzlich dafür, dass Magnetit schnell und sicher abgeschieden wird. Mit dem 3-Wege-Umschaltventil kann zwischen Heizkreis und Warmwasserspeicher umgeschaltet werden. Bereits integrierte Sicherheitseinrichtungen wie das 3-bar-Sicherheitsventil, Sicherheitstemperaturbegrenzer, Schnellentlüfter und Absperrventile minimieren Fehlerquellen bei der Installation und sorgen für einen störungsfreien Betrieb. Die Montage erfolgt "plug & play": Metallplatte über die vorbereiteten Ösen an die Wand hängen, mit Systemleitungen mit Standard-Anschlüssen anschrauben und abschliessend Metallumhausung werkzeuglos aufsetzen.

### Technische Daten

#### Systemanschlüsse

Wärmepumpe: Überwurfmutter G1¼

Heizkreis: Überwurfmutter G1¼

#### Temperatureinsatzbereich

Medium: 5/90 °C

#### Anlagendruck

max, 3 bar

#### Kvs-Wert

6.5 m³/h

#### Leistung Heizstab

max. 3 kW bei AC 230 V

max. 9 kW bei AC 400 V

#### Wärmepumpenleistung

max. 16 kW

#### Masse

B x H x T: 765 x 577 x 252 mm

#### Magneteinsatz

Neodym 1.4 T

## Technische Zeichnungen

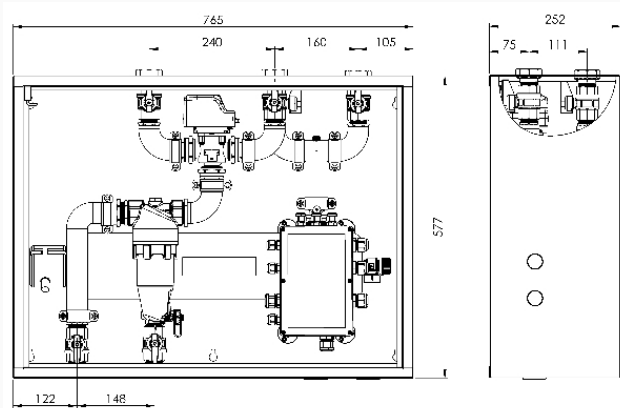

Masse (mm)

## Ausführungen

Art.-Nr.

Hydraulikmodul  
AMB 900



7690000

- Lagerware
- Fertigungsware