

Ce modèle est présenté à titre indicatif comme un exemple de matériel référencé dans cette catégorie. Il ne présage pas du matériel proposé dans l'agence que vous aurez sélectionnée.

## MINIPELLE CHENILLE

**ECR88**

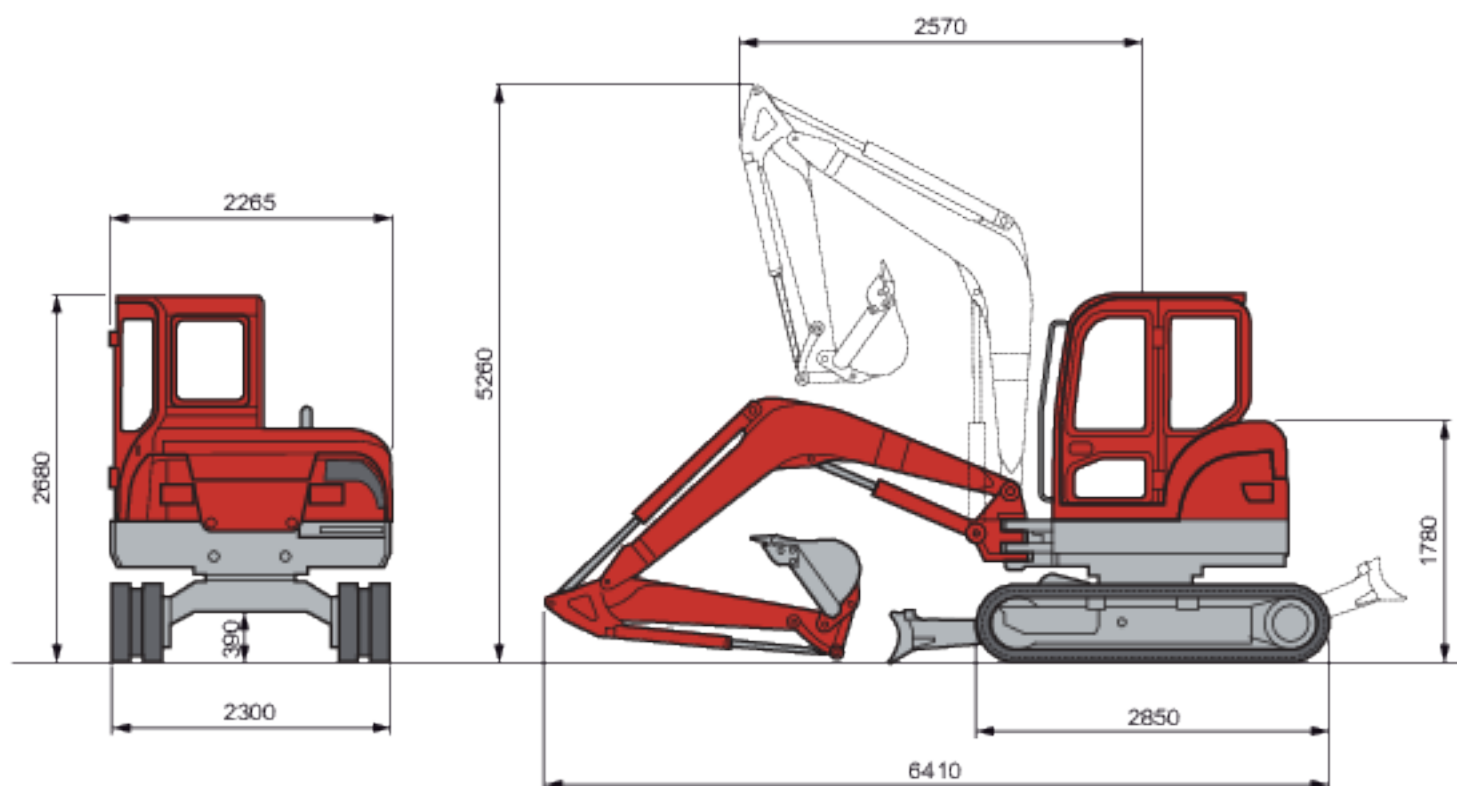

MINIPELLE CHENILLE	ECR88
Code produit	057 0008
Profondeur de fouille	4,17 m
Force de cavage	5600 daN
Hauteur de déversement	4,86 m
Pente maxi	30°
Type de translation	Chenilles
Vitesse de translation	2,7 / 5,1 km/h
Puissance moteur	43,8 kW
Carburant	Diesel
Capacité du réservoir carburant	110 l
Poids	8200 kg

Document non contractuel

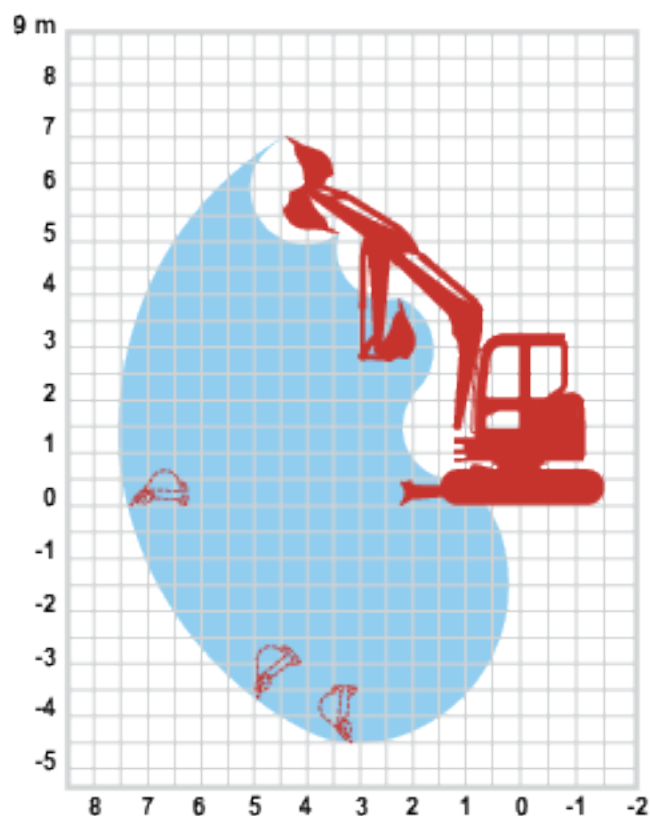

Ce modèle est présenté à titre indicatif comme un exemple de matériel référencé dans cette catégorie. Il ne présage pas du matériel proposé dans l'agence que vous aurez sélectionnée.

## MINIPELLE CHENILLE

### VI075

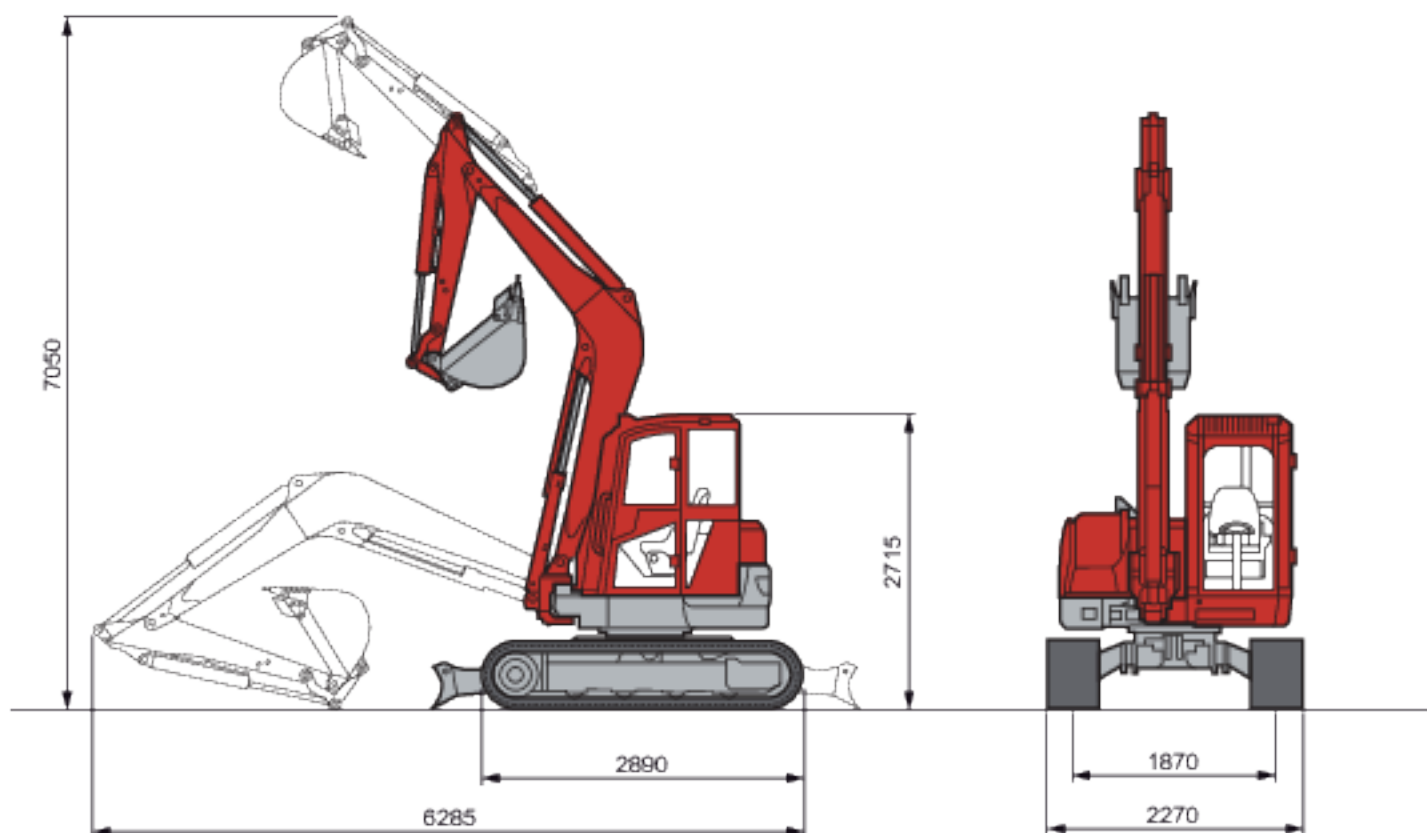

MINIPELLE CHENILLE	VI075
Code produit	057 0008
Profondeur de fouille	4,20 m
Force de cavage	3900 kg
Hauteur de déversement	4,92 m
Pente maxi	30°
Type de translation	Chenilles
Vitesse de translation (acier/caoutchouc)	4,7/2,7 km/h
Puissance moteur	43,4 kW
Carburant	Diesel
Capacité du réservoir carburant	100 l
Poids	7770 kg

Document non contractuel

